

f Gantner ma R98D h k

R-f-i-v-ä z b z ö f f y ä

f Gantner ma yv üz z b-fläz yz f 6z z m - yz yzv-ä ROf 5a üfi | fi ff xfl-fiz yz zü v-ä W v-ä v-ffüzü 4y-z-ä- üfi | fl-fiz zü b z ö f f y ä üy ö v fiz | z -fi z h zü ff vü xfl-ä z w-ü -fiz-ü R-z ö f f y ä zü 4R W 5h xfl-z-üz ü ö f f ü -z w zü Uz fl z yz f Gantner ma 5e f f y B z ä v zü -xfl-z-ü | v xfl vö ö zü z xfl-z-ü yz ä v w-ü f f z-üz xfl-üz z ä h z ö z z-z üfi R-z z -w-ä 4y z zü v-ä k z z-ä üfi z ä v w y z f f i -z üy ü xfl f f ü -z z R v zü z | v üfi ü v fl z vö -z z -ä f i z ü b z f f i ü b 6 z z h zü f f 5 v w-ä | fl zü z-üz fiz-ü fiz zü h vü | ä f f i B z -6

- ghAEB Tz ä y w 5h xfl-ü- z ä z w- AE b w f f i G a f f x v ä P 4 ■ S ä z B f f ö v f i ü z - x f l z k z f i ä x f l B z - f i z ö Sc C 9 8 8 8 5 A w- 9 9 B 6 B w f f i C b f f y w 5 g i j 4 0 h Q W W ü y Sc B B 8 9 9
- Oü xfl-ä z w vü v-ä z Q f f ü f f ä z f 6 v f f ü m ■ h f f v ü ü üfi z f f f i üfi 9 8 6 6 8 k R Q
- b f f ü v f i z v | i v f i x f l - z ü z C s c C 8 D 9 B 1



O z ä y f l z ö Q z u z

- 9 v ± 0.1 A ü ö f l z v u z x f l ± u ü P ä f l ö f l z Z v ü v ä v f l ä - v w f l ü f i - f i f f ü y z Z f f ü f i v f f ü 4 T z zü 4 0 f l ä 4 e l b 4 h v 4 ü f i ä z ü y z y f f y z y - z zü -z ä
- P ä z W u z f w u z W z z z 9 > @ f f i z ö R - z zü z-üfi ü f i z -ö P z z-xfl f f ü 5 8 k w - 3 : 8 k 4 h-ü f i ä 5 S ü y z y S-ü f i ü f i z -ö P z z-xfl 8 k w - 3 : C k
- f z ö ü i z ü f l ö f l f f ü V u ö u Ü
- Q z Ω z ö z ä f l ö f l z T z zü ö z üfi w- 9 b V Q f f f ü f f b z f l f f y z 1 4 R z f l -xfl üfi z B z ü üfi
- f u P ä f l ö f l z S-ü z ä w z h xfl z ä z ü z z
- n µ z k f f 5 7 g x B f l ä 4 f v y v f l ä ö - g z | z zü ü ä z B z ü üfi 4 w- 9 b V
- c k Z P ä f l ö f l z b z üfi f f ü i v z f l ä ü - ü y T z zü 4 0 f i v w z ö - v -v w ä T z zü ü y 7 f y z i v z f l ä ü -
- R u Ü u ö ± w u z g z ö ö ö f l Z ä z ö ö z 9 Z ä z ö ö z : k z f f f i üfi h x f l - z ä z

Vertrieb durch **AMC**

AMC – Analytik & Messtechnik GmbH Chemnitz

Heinrich-Lorenz-Str. 55 Tel.: +49/371/38388-0
09120 Chemnitz Fax: +49/371/38388-99
E-Mail: info@amc-systeme.de Web: www.amc-systeme.de

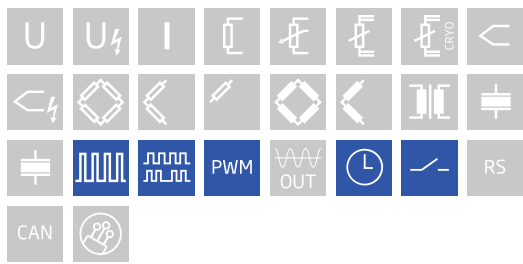

f 6vff ma R98Dhk

R-fi-väz bz öffy ä

gzvµö±vµz Ou zö

Oü xflä wäzfi üfiaSb d : P Eeffä

- 1 SV1+
- 2 SV GND
- 3 D_{in}1+
- 4 D_{in}1-
- 5 D_{in}2+
- 6 D_{in}2-
- 7 D_{in}3+
- 8 D_{in}3-

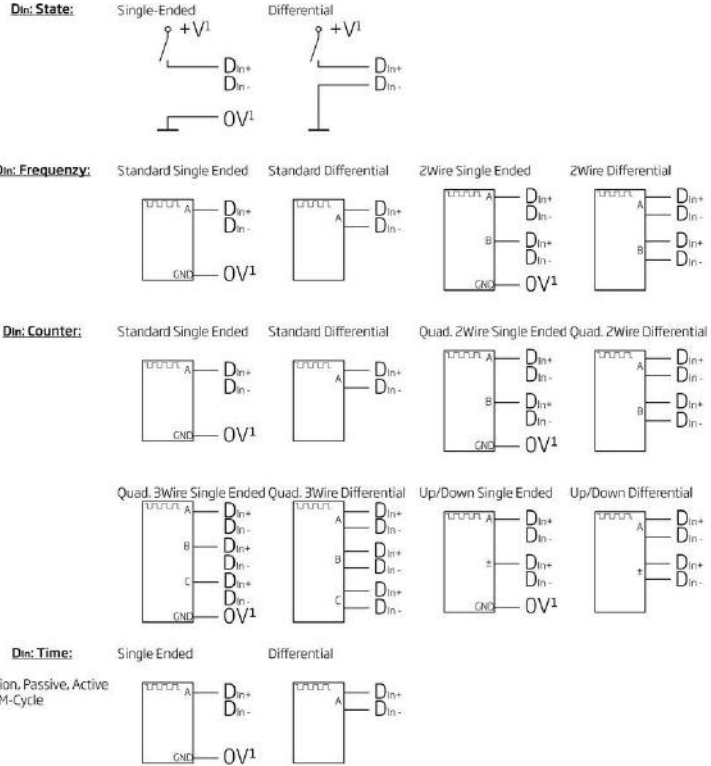
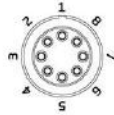

hzü ff ffz- üfi

Lö uµÜ	</ö±µµ flUüö±vµTüÜz 0
ffuö öfl	: 5 i v± 9<i /Zu 5i f 4: i 0
	Rzöu flÄz±D : , K 877 ä L
	L öflD87 ä i
f üä vzfl zö öfl	>7 ä Lv± 9>7 ä L
	Rzöu flÄz±D > ,
	L öflD877 L
wµ zflzÜ öfl	F : , K : 5 i v± 89i F 8, K 89i v± 9<i
eu vµzö	F >äi /eZf0

R-fi-väz S-üfi üfiz

Lö uµÜ	9v±@fluüö±vµTüÜz P±fl öflz3Äüö fl ±vu uÜ x±z zö ±Üµxz ±flü4öxx	
P±fluöfl ffuö öfl	ä u 5: 7i ON	
P±fluöfl ±z uöx	x±z zö ±Ü	±flü4öxx
	97 Ä	87 Ä
f vµÜ vµ zÜz z± zÜu ±9>@f vµ ±zö	497i v± 297i	7i v± 29@i
f vµÜ vµ zÜz Rzöu flÄz±	8,	
TüÜ ±ö ffuö öfl	>77i ONP±fluöfl8v±P±fluöfl9v±iz ü fl öfl ffuö öfl öxv± f vµö± zÜz	

R-fi-väz bz öffy ä

T üB ffü R-fi-väz S-üfi üfiz

f u	
Lö ffz wµ z±	87
Q zΩ zö ä z öfl	
Z z µüxz	Nµ üöü b ff .h ± öflx wµ Vüä v.öu tiö üö nz±ä z öfl öx B ff Ü µÜ öflB O zµ ±wµ öfl z Äzöö öfl/7 67 0
Q zΩ zö vz z±wµ	795 v± 8Z5
nz±vu ±	7578 v± 87
ezfz zö fizΩ zö	9BB Z5
Rzöu flÄz±	758, vz±nz±vu ± H8ä /497 Nv± 2@7 NO
Q zΩ zö ä z öflä ± O zµ ±wµ öfl z Äzöö öfl	ffz ± Äu tiö ± z±bfüwµz Q zΩ zö ä z öflBQ x± e±wµ öfl z Äzöö öfl ±x±z cµu zöüflz xz vz±zö P±fl öflz µz uöflz üflzö
n µü	
n µü ±fz	: 94v± / : 84v±0
n µü fizΩ zö	ä u 8Z5
i ü 45 wÄ µü	Z±z±zä Üwµzö P±fluöflfi x± n µÜ±wµ öfl
d ux u µü	Z±z±zä Üwµzö P±fluöflfi x± e±wµ öfl z Äzöö öflä ±S±z xz cµu zöüflz
d ux u µü ä ±ezfz zö ö Ü öx ez z Pöuvü	k ±xz d ux u µü uvz ä ± z± Üwµzö P±fl öflzöfi x± 74ezfz zö 4P Äzöö öfl öx LÄ ±z zöxz 74ezfz zö 4P Äzöö öfl
ck Z Zz öfl/gu z µ Üö±0	
P±fluöfl fizΩ zö	795 v± 8Z5
Rzöu flÄz±	758, Q zΩF 9ÄS 379, 9ÄS v± 97ÄS 3, H97ÄS /497 Nv± 2@7 NO
L öfl	: 5ö
nz±ä z öfl	
Q öÄ tiö	Zz zöxz nz± ±wµzö z±QüöÄzö3Zz zöxz S flµ4g.h z3xz Wü 4g.h z öx xz i z µ Üö± z
nz±vz z±wµ	8 v± : 9
L öfl	: 5ö

Zffö ö ü-xv ffü xflü- z äz affxväv

c ü üÄü	c üff ± z WüvüM /88>977 vff v± <BZ vff 3Wü zö F877 ö 0 Lf NT/8C977 vff v± 88>977 vff 0 Züxv egh
Ou zöfü ä u	BPB
f uöxu x	La f Tg L 6PL 44.394 ±z

kz ffi üfi

i z ü fl öfl ffuöö öfl	87 v± : 7 i ONB vz ffuöö öfl 4 öx i z ffüÜ öfl wµ
W± öfl u föupä z	wu59k
ffuöö öfl z±	F7578, 6
fzö ü ffz± öfli f	97 i v± : 7 i

j ö fizw üfi wzy-üfi üfizü

Mz ±v zä ffz u	497 Nv± 2@7 N
Wflz zä ffz u	4<7 Nv± 2B> N
ezü ±z Üfi fz wµ flÄz±	>, v± C>, vz±7 NBö±wµ Äüöxzö ± zöx

f Gantner ma R98D hk

R-fir-väz b z ö ffy ä

U ä-firz- yz Oüfirvzö

L fi ä z±	LÜä L öfluvzö ßx fl Ü fl öuvuz ßz L fi ä z± üö <> Z ß zö
	gzvµö±vµz öxz öflzö ü vzµuÜzö

b zxfirvü- xflz Wüff ö v -ffüzü

Z u z ±ü	LÜä ß±ä öxLMf
Lvä z öflzö/M S g0	: 7 8<> 8: >ä ä
Rz ±µ	wu5>77 fl
f vµ Äü z	£ 97

Pz zääüff ö v -ffüzü

L ßzö ä ä z	B7 >@9A
-------------	---------

Vertrieb durch 

AMC – Analytik & Messtechnik GmbH Chemnitz

Heinrich-Lorenz-Str. 55 Tel.: +49/371/38388-0
 09120 Chemnitz Fax: +49/371/38388-99
 E-Mail: info@amc-systeme.de Web: www.amc-systeme.de